



# Technicko - dodavatelské podmínky a montážní podmínky prefabrikovaných rozvodných pilířů SLOUPÁRNA Majdalena s.r.o.

## A NÁZEV VÝROBKU:

### PILÍŘE SKŘÍŇE PŘÍPOJKOVÉ (POJISTKOVÉ)

#### Technické parametry:

Jmenovité pracovní napětí: Do do 690 V

Jmenovitý kmitočet: 50 Hz

Stupeň krytí: IP44

Ochrana neživých částí před nebezpečným dotykovým napětím: Samočinným odpojením od zdroje.

Přívodní vedení: do průřezu 50 mm<sup>2</sup> Cu – Al

Přípojnice: Pracovní - pojistkový **spodek vel. 00**

**přívod** - svorka pro přímé připojení vodiče do 50 mm<sup>2</sup>

**vývod** - svorka pro přímé připojení vodiče do 50 mm<sup>2</sup>

PEN - svorka pro přímé připojení vodiče do 50 mm<sup>2</sup>

Uzemnění - třmenová svorka pro připojení zemnicí pásky FeZn 30x4 mm

Materiál pilíře: Armovaný beton

Materiál skříně: SMC

Odolnost proti hoření: HB 40, V-0 (Kategorie B)

Uzavírání dveří: Energetický uzávěr dle ČSN 359754 příloha 1.

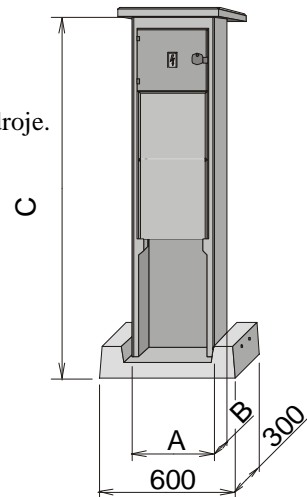

Typové označení	Jmenovitý proud A	Zkratová odolnost kA	Přístrojová náplň	Vnější rozměry v mm			Hloubka založení mm	Hmotnost v kg
				A	B	C		
SP100/KKP1P	160	20	3 ks poj. sokl vel. 00-160 A	365	165	1575	600	
SP200/KKP1P	160	20	6 ks poj. sokl vel. 00-160 A	365	165	1575	600	

#### Provedené zkoušky:

Certifikát EZÚč. 1120099, Prohlášení o shodě § 12 Zák. č. 22/97 Sb. o technických požadavcích na výrobky z hlediska bezpečnosti osob, majetku a životního prostředí.

Výrobek odpovídá požadavkům normy: ČSN EN 60439-5, ČSN 33 3320

#### Schéma zapojení

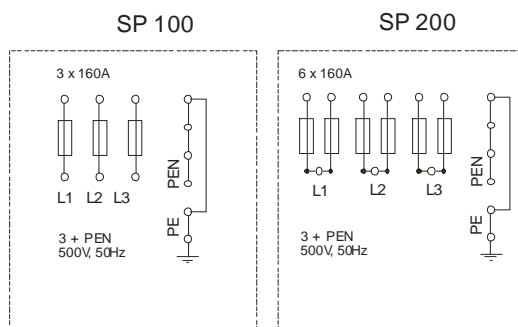

#### Příklad objednávky

Pilíř skříně pojistkové SP 100/KKP1P



# Technicko - dodavatelské podmínky a montážní podmínky prefabrikovaných rozvodných pilířů SLOUPÁRNA Majdalena s.r.o.

## PILÍŘE SKŘÍNĚ SMYČKOVACÍ

### Technické parametry:

- Jmenovité pracovní napětí:** Do 690 V  
**Jmenovitý kmitočet:** 50 Hz  
**Stupeň krytí:** IP44  
**Ochrana neživých částí před nebezpečným dotykovým napětím:** Samočinným odpojením od zdroje.  
**Přívodní vedení:** do průřezu 240 mm<sup>2</sup> Cu – Al  
**Přípojnice:** Pracovní - pojistkový **spodek vel. 00**  
**přívod** – V svorka pro přímé připojení vodiče do 240 mm<sup>2</sup>  
**vývod** - svorka pro přímé připojení vodiče do 50 mm<sup>2</sup>  
 PEN - svorka pro přímé připojení vodiče do 50 mm<sup>2</sup>  
 Pracovní - pojistkový **spodek vel. 1 a 2**  
**přívod** - V-svorka pro přímé připojení vodiče do 240 mm<sup>2</sup>  
**vývod** – šroub M10 pro připojení vodiče na kabelové oko do 150 mm<sup>2</sup>  
 PEN **přívod** - V-svorka pro přímé připojení vodiče do 240 mm<sup>2</sup>  
**vývod** – šroub M10 pro připojení vodiče na kabelové oko do 150 mm<sup>2</sup>  
 Uzemnění - třmenová svorka pro připojení zemnicí pásky FeZn 30x4 mm

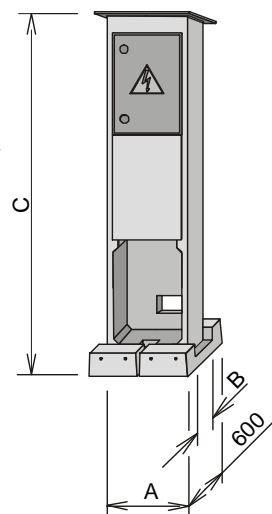

- Materiál pilíře:** Armovaný beton  
**Materiál dveří skříně:** Polykarbonát  
**Odolnost proti hoření:** HB 40, V-0 (Kategorie B)  
**Uzavírání dveří:** Energetický uzávěr dle ČSN 359754 příloha 1.

Typové označení	Jmenovitý proud A	Zkratová odolnost kA	Přístrojová náplň	Vnější rozměry v mm			Hloubka založení mm	Hmotnost v kg
				A	B	C		
SS100/KKE4P	160	20	3 ks poj. sokl vel. 00-160 A	490	280	2075	870	490
SS101/KKF4S	250	30	3 ks poj. sokl vel. 1-250 A	490	280	2075	870	490
SS102/KKF4S	400	30	3 ks poj. sokl vel. 2-400 A	490	280	2075	870	490
SS200/KKE4P	160	20	6 ks poj. sokl vel. 00-160 A	490	280	2075	870	490
SS300/KKE4P	160	20	9 ks poj. sokl vel. 00-160 A	490	280	2075	870	490

### Provedené zkoušky:

Certifikát EZÚč. 1120099, Prohlášení o shodě § 12 Zák. č. 22/97 Sb. o technických požadavcích na výrobky z hlediska bezpečnosti osob, majetku a životního prostředí.

**Výrobek odpovídá požadavkům normy:** ČSN EN 60439-5, ČSN 33 3320

### Schéma zapojení

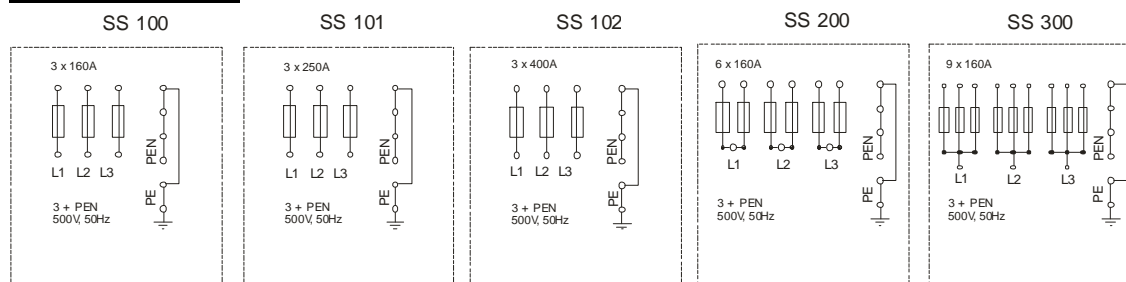

### Příklad objednávky

- Pilíř skříně pojistkové SS 300/KKE4P  
 Pilíř skříně pojistkové SS bez výzbroje



# Technicko - dodavatelské podmínky a montážní podmínky prefabrikovaných rozvodných pilířů SLOUPÁRNA Majdalena s.r.o.

## PILÍŘE ROZPOJOVACÍ JISTÍCÍ s pojistkovými lištami

### Technické parametry:

**Jmenovité pracovní napětí:** do 690V

**Jmenovitý kmitočet:** 50Hz

**Jmenovitý proud:** 400A/160A

**Stupeň krytí:** IP44

**Ochrana neživých částí před nebezpečným dotykovým napětím:** Samočinným odpojením od zdroje

**Max. průřez přívodních vodičů:** do 240 mm<sup>2</sup>

**Max. průřez vývodních vodičů:** pojistková lišta vel. 2 – do 240 mm<sup>2</sup>  
vel. 00 – do 95 mm<sup>2</sup>

**Způsob připojení vodičů:**

pojistková lišta vel. 2 - V-svorka pro přímé připojení vodiče do 240 mm<sup>2</sup>  
vel. 00 - svorka pro přímé připojení vodiče do 50 mm<sup>2</sup>

přípojnice PEN - V-svorka pro přímé připojení vodiče do 240 mm<sup>2</sup>

uzemnění - třimenová svorka pro připojení zemnicí pásky FeZn 30x4 mm

**Materiál pilíře:**

Armovaný beton

**Materiál dveří skříně:** Polykarbonát, SMC

**Odolnost proti hoření:** HB 40, V-0 (Kategorie B)

**Uzavírání dveří:** Třibodové uzavírání na závěr rozvodných zařízení pro odvětví energetiky dle ČSN 35 9754 – příloha 1.

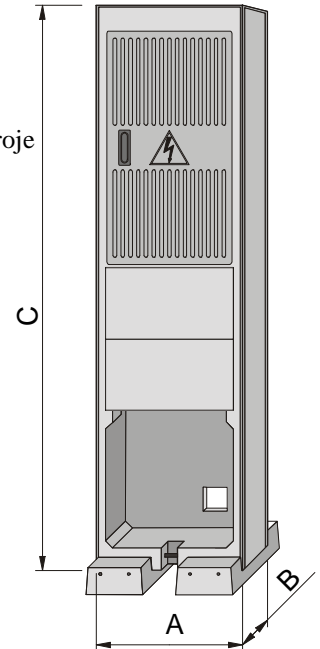

### Základní provedení

Typové označení	Jmenovitý proud [A]	Zkratová odolnost [kA]	Přístrojová náplň	Vnější rozměry A x B x C [mm]	Hloubka založení mm	Hmotnost vč. patek [kg]
SR322 / KKW2W	400	20	3 ks. poj. lišty vel. 2 – 400A	620 x 290 x 2400	700	500
SR422 / KKW2W	400	20	4 ks. poj. lišty vel. 2 – 400A	620 x 290 x 2400	700	500
SR522 / KKW2W	400	20	5 ks. poj. lišty vel. 2 – 400A	710 x 290 x 2400	800	560

### Kombinace lišt

Typové označení	Doplňkové označení	Jmenovitý proud [A]	Zkratová odolnost [kA]	Přístrojová náplň	Vnější rozměry A x B x C [mm]	Hloubka založení mm	Hmotnost vč. patek [kg]
varianty ze základního provedení SR 322							
SR442	/ KKW2W	400/160	20	2 ks. poj. lišty vel. 2 – 400A 2ks. poj. lišty vel. 00 – 160A	620 x 290 x 2400	700	500
SR544	/ KKW2W	400/160	20	1 ks. poj. lišty vel. 2 – 400A 4ks. poj. lišty vel. 00 – 160A	620 x 290 x 2400	700	500
varianty ze základního provedení SR 422							
SR542	/ KKW2W	400/160	20	3 ks. poj. lišty vel. 2 – 400A 2ks. poj. lišty vel. 00 – 160A	620 x 290 x 2400	700	500
SR644	/ KKW2W	400/160	20	2 ks. poj. lišty vel. 2 – 400A 4ks. poj. lišty vel. 00 – 160A	620 x 290 x 2400	700	500
SR746	/ KKW2W	400/160	20	1 ks. poj. lišty vel. 2 – 400A 6ks. poj. lišty vel. 00 – 160A	620 x 290 x 2400	700	500
varianty ze základního provedení SR 522							
SR642	/ KKW2W	400/160	20	4 ks. poj. lišty vel. 2 – 400A 2ks. poj. lišty vel. 00 – 160A	710 x 290 x 2400	800	560
SR744	/ KKW2W	400/160	20	3 ks. poj. lišty vel. 2 – 400A 4ks. poj. lišty vel. 00 – 160A	710 x 290 x 2400	800	560
SR846	/ KKW2W	400/160	20	2 ks. poj. lišty vel. 2 – 400A 6ks. poj. lišty vel. 00 – 160A	710 x 290 x 2400	800	560
SR948	/ KKW2W	400/160	20	1 ks. poj. lišty vel. 2 – 400A 8ks. poj. lišty vel. 00 – 160A	710 x 290 x 2400	800	560

**Výrobek odpovídá požadavkům normy:** ČSN EN 60439-5, ČSN 33 3320



# Technicko - dodavatelské podmínky a montážní podmínky prefabrikovaných rozvodných pilířů SLOUPÁRNA Majdalena s.r.o.

## Provedené zkoušky:

Certifikát EZÚ č. 1120099, Prohlášení o shodě § 12 Zák. č. 22/97 Sb. O technických požadavcích na výrobky z hlediska bezpečnosti osob, majetku a životního prostředí.

## Schema zapojení

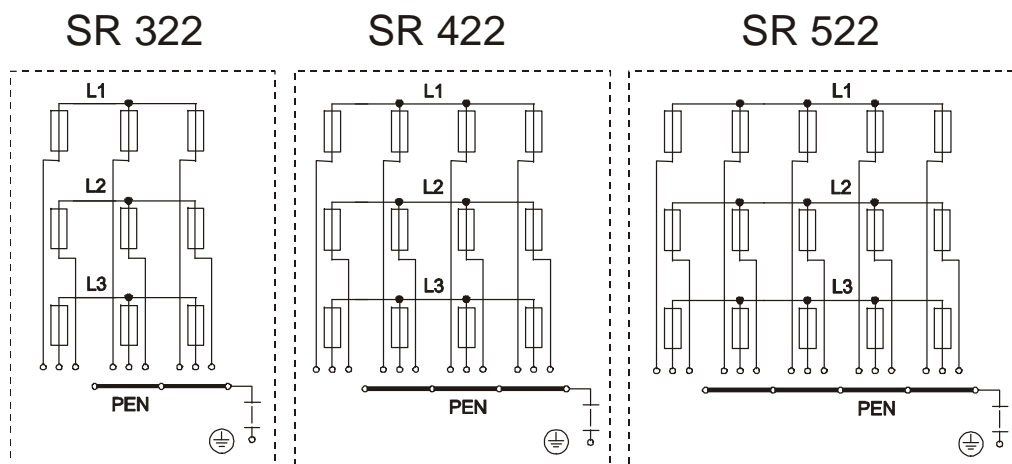

## Příklad objednávky

Pilíř rozpojovací a jistič SR 422/KKW2W



# Technicko - dodavatelské podmínky a montážní podmínky prefabrikovaných rozvodných pilířů SLOUPÁRNA Majdalena s.r.o.

## PILÍŘE ROZPOJOVACÍ JISTÍCÍ

### Technické parametry:

**Jmenovité pracovní napětí:** do 690V

**Jmenovitý kmitočet:** 50Hz

**Jmenovitý proud:** 400A

**Stupeň krytí:** IP44

**Ochrana neživých částí před nebezpečným dotykovým napětím:** Samočinným odpojením od zdroje

**Přívodní vedení:** kabelové s jádry do průřezu 240mm<sup>2</sup>

**Přípojnice:** pracovní - V-svorka pro přímé připojení vodiče do 240 mm<sup>2</sup>

- fázové propojení AL pas 40 x 5

PEN - V-svorka pro přímé připojení vodiče do 240 mm<sup>2</sup>

uzemnění - svorníky M6, M8, M10

Na zvláštní požadavek je možné dodat skříň se šroubovou svorkou M10 pro připojení vodičů pomocí kabelových ok.

**Materiál pilíře:** Armovaný beton

**Materiál dveří skříňe:** Polykarbonát

**Odolnost proti hoření:** HB 40, V-0 (Kategorie B)

**Uzavírání dveří:** Energetický uzávěr dle ČSN 359754 příloha 1.

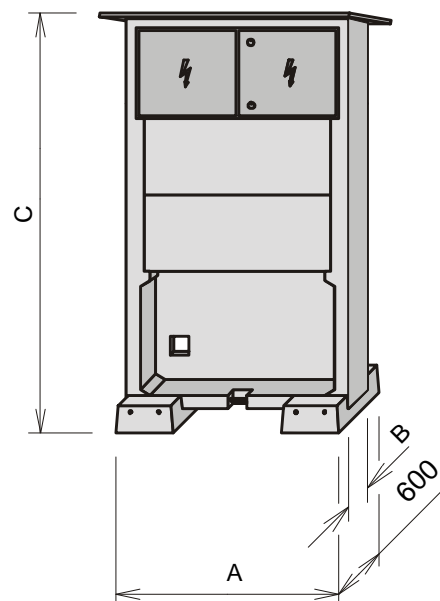

Typové označení	Jmenovitý proud A	Zkratová odolnost kA	Přístrojová náplň	Vnější rozměry v mm			Hloubka založení mm	Hmotnost v kg
				A	B	C		
SR302/KKF4S	400	20	9 ks poj. soklů vel.2 – 400A	920	x 280	x 2 135	870	790
SR402/KKF4S	400	20	12 ks poj. Soklů vel. 2 -	1 170	x 280	x 2 135	870	890
SR502/KKF4S	400	20	15 ks poj. Soklů vel. 2 -	1 420	x 280	x 2 135	870	990
SR302/KKS4S	400	20	9 ks poj. soklů vel.2 – 400A	920	x 280	x 2 135	870	790
SR402/KKS4S	400	20	12 ks poj. Soklů vel. 2 -	1 170	x 280	x 2 135	870	890
SR502/KKS4S	400	20	15 ks poj. Soklů vel. 2 -	1 420	x 280	x 2 135	870	990

**Výrobek odpovídá požadavkům normy:** ČSN EN 60439-5, ČSN 33 3320

### Provedené zkoušky:

Certifikát EZÚ č. 1120099, Prohlášení o shodě § 12 Zák. č. 22/97 Sb. O technických požadavcích na výrobky z hlediska bezpečnosti osob, majetku a životního prostředí.

### Schema zapojení

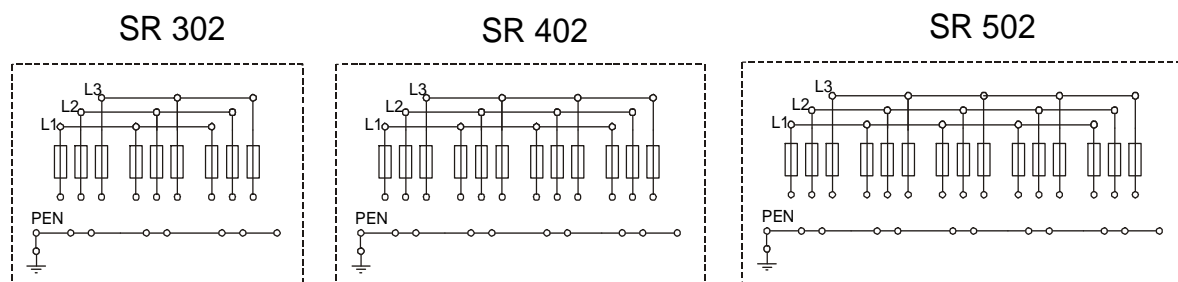

### Příklad objednávky

Pilíř rozpojovací a jistící SR 402/KKS4S



# Technicko - dodavatelské podmínky a montážní podmínky prefabrikovaných rozvodných pilířů SLOUPÁRNA Majdalena s.r.o.

## PILÍŘE ELEKTROMĚROVÉ

### Technické parametry:

**Jmenovité napětí sítě:** 400/230 V  
**Jmenovitý kmitočet:** 50 Hz  
**Jmenovitý proud:** 16, 25, 40 A, char. B  
**Stupeň krytí:** IP 43  
**Ochrana neživých částí před nebezpečným dotykovým napětím:** Samočinným odpojením od zdroje.  
**Přívodní vedení:** elektroměrová skříň 16 mm<sup>2</sup> Cu - Al  
 přípojková skříň max 240 mm<sup>2</sup> Cu - Al

**Materiál pilíře:** Armovaný beton  
**Materiál skříně:** Polykarbonát  
**Odolnost proti hoření:** HB 40, V-0 (Kategorie B)  
**Uzavírání dveří:** elektroměrová skříň vnitřní čtyřhran 6x6 mm  
 přípojková skříň energetický uzávěr dle ČSN 359754 příloha 1

SP100/KKE4P  
 +EP13.12/KKP8  
 (PMV 1V/2 SP100)

SS101/KKF4S  
 +EP13.12/KKP8  
 (PMV 1V/2)

SS200/KKE4P  
 +2x EP13.12/KKP8  
 (PMV 2V/2)

SS101/KKF4S  
 +ES13.12/KKP8  
 (PMV 1H/2)

SS200/KKE4P  
 +2x ES13.12/KKP8  
 (PMV 2H/2)

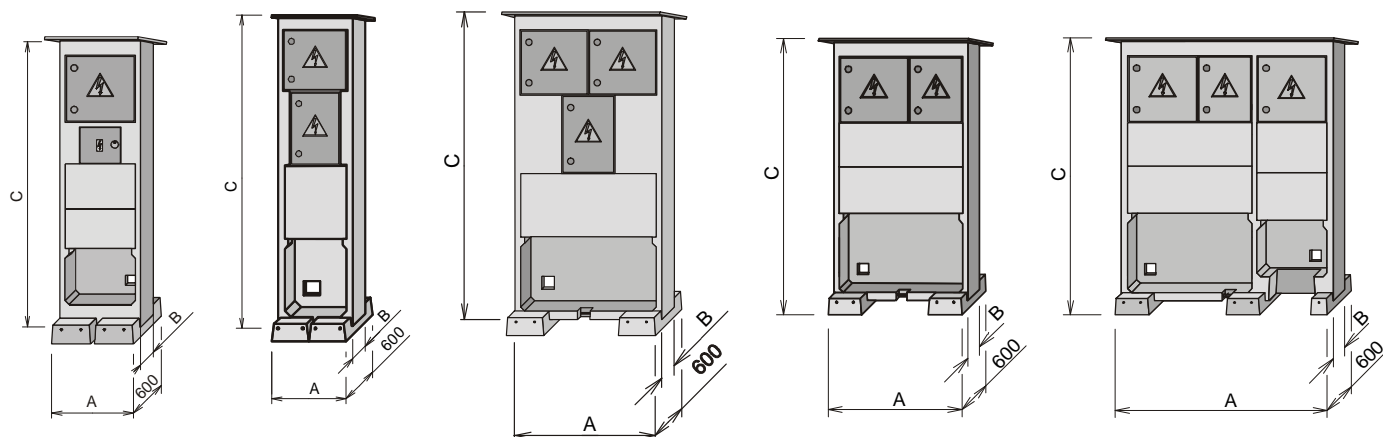

Typ skříní	Elektroměrová skříň Osazena jističi	Přípojková skříň Osazena výzbrojí	Rozměry pilíře v mm			Hloubka založení mm	Hmotnost v kg
			A	B	C		
SP100/KKE4P)* +EP13.12/KKP8	25 A 3P - B 2 A 1 P	SP 100 – SP 200	620	280	2 200	700	400
SS101/KKF4S)* +EP13.12/KKP8	25 A 3P - B 2 A 1 P	SS 100 – SS 300	620	280	2 475	650	420
SS200/KKE4P)* +2x EP13.12/KKP8	dvě samostatné skříně, v každé: 25 A 3P - B 2 A 1 P	SS 100 – SS 300	1 170	280	2 475	650	900
SS101/KKF4S)* +ES13.12/KKP8	25 A 3P - B 2 A 1 P	SS 100 – SS 300	1 040	280	2 075	850	800
SS200/KKE4P)* +2x ES13.12/KKP8	dvě samostatné skříně, v každé: 25 A 3P - B 2 A 1 P	SS 100 – SS 300	1 640	280	2 075	850	900

Hlavní jistič o velikosti 16 a 40A se dodává na přání zákazníka

)\* - skříně jsou standardně osazeny výzbrojí uvedenou v označení. Lze však osadit i jinou výzbroj, jež je uvedena v tabulce.

**Výrobek odpovídá požadavkům normy:** ČSN EN 60439-3, ČSN 357030, ČSN 33 3320, ČSN EN 60439-5

## Provedené zkoušky:

Certifikát EZÚ č. 1120099, Prohlášení o shodě § 12 Zák. č. 22/97 Sb. o technických požadavcích na výrobky z hlediska bezpečnosti osob, majetku a životního prostředí.

## Schéma zapojení

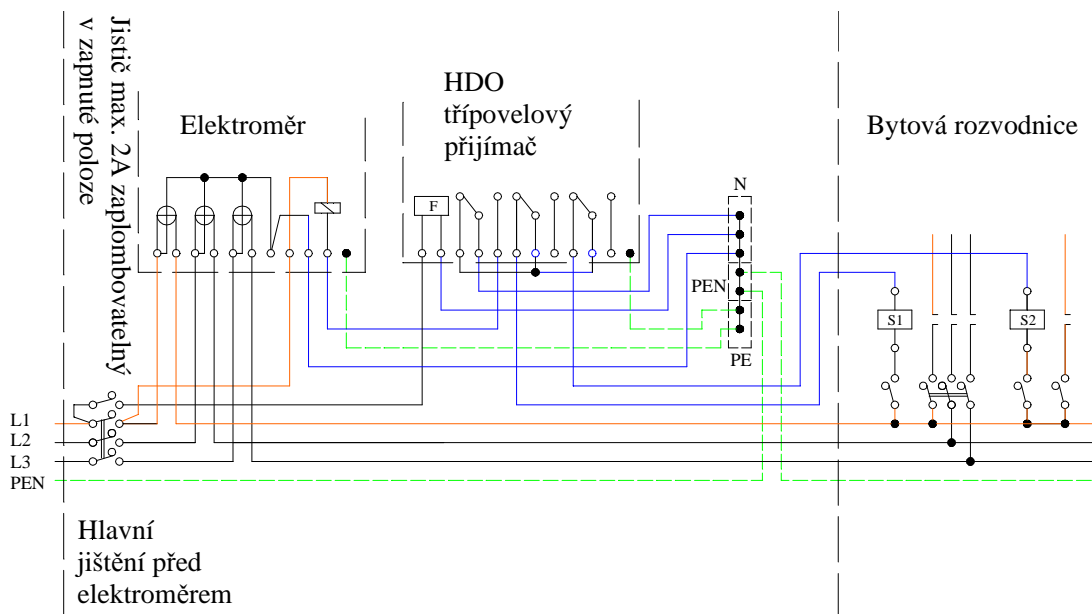

## Blokové schéma pilíře

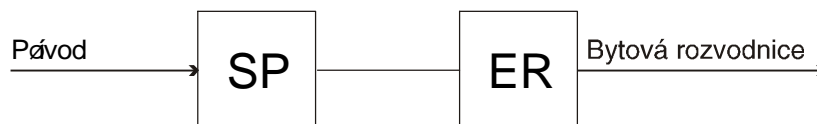

SP - pojistková skříň  
ER - elektroměrová skříň

## Příklad objednávky

Pilíř elektroměrový SS100/KKE4P + ES13.12/KKP8

## PILÍŘE KOMBINOVANÉ

### Technické parametry:

**Jmenovité napětí sítě:** 400/230 V

**Jmenovitý kmitočet:** 50 Hz

**Jmenovitý proud:** 16, 25, 40 A, char. B

**Stupeň krytí:** IP 43

**Ochrana neživých částí před nebezpečným dotykovým napětím:** Samočinným odpojením od zdroje.

**Přívodní vedení:** elektroměrová skříň 16 mm<sup>2</sup> Cu - Al  
přípojková skříň max 240 mm<sup>2</sup> Cu - Al

**Materiál pilíře:** Armovaný beton

**Materiál skříně:** Polykarbonát

**Odolnost proti hoření:** Kategorie B

**Uzavírání dveří:** elektroměrová skříň vnitřní čtyřhran 6x6 mm  
přípojková skříň energetický uzávěr dle ČSN 35 9754 příloha 1  
plynoměrná skříň vnitřní čtyřhran 6x6 mm

SS101/KKF4S  
+ES13.12/KKP8 + 1RP  
(PMVRP 1H/2)

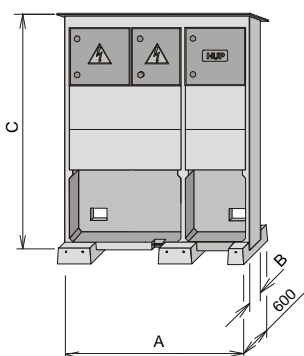

SS200/KKE4P  
+ 2x EP13.12/KKP8 + 2RP  
(PMVRP 22V/2)

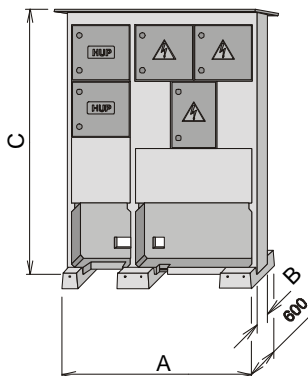

SS200/KKE4P  
+ 2x EP13.12/KKP8 + 2RP-H  
(PMVRP 22HV/2)

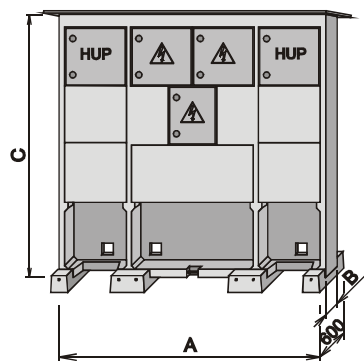

Typ skříní	Elektroměrová skříň Osazena jističi	Přípojková skříň Osazena výzbrojí	Plynoměrná skříň	Rozměry pilíře v mm			Hloubka založení mm	Hmotnost v kg
				A	B	C		
SS101/KKF4S +ES13.12/KKP8 +1RP	25 A 3P - B 2 A 1 P	SS100 – SS300	skříň s držákem výzbroje pro jeden plynoměr	1 660	280	2 000	850	900
SS200/KKE4P +2x EP13.12/KKP8 +2RP	dvě samostatné skříně, v každé: 25 A 3P - B 2 A 1 P	SS100 – SS300	dvě skříně pod sebou, každá s držákem výzbroje pro jeden plynoměr	1 740	280	2 400	700	1 000
SS200/KKE4P +2x EP13.12/KKP8 +2RP-H	dvě samostatné skříně, v každé: 25 A 3P - B 2 A 1 P	SS100 – SS300	dvě skříně, každá s držákem výzbroje pro jeden plynoměr	2 340	280	2 300	700	1 400

Hlavní jistič o velikosti 25 a 40A se dodává na přání zákazníka.

**Výrobek odpovídá požadavkům normy:** ČSN EN 60439-3, ČSN 35 7030, ČSN 33 3320, ČSN EN 60439-5

### Provedené zkoušky:

Certifikát EZÚ č. 1051156, Prohlášení o shodě § 12 Zák. č. 22/97 Sb. o technických požadavcích na výrobky z hlediska bezpečnosti osob, majetku a životního prostředí.





## Technicko - dodavatelské podmínky a montážní podmínky prefabrikovaných rozvodných pilířů SLOUPÁRNA Majdalena s.r.o.

### Schéma zapojení

Schémata zapojení pro kombinované pilíře jsou shodná s pilíři elektroměrovými.

### Příklad objednávky

Pilíř kombinovaný SS200/KKE4P + 2x EP13.12/KKP8 + 2RP  
(pojistková skříň + elektroměrová skříň + plynoměrná skříň)

## **B POPIS VÝROBKU:**

Prefabrikovaný pilíř tvoří tuhá monolitická konstrukce, ve které je zabudována elektrická výzbroj odpovídající typu pilíře, alternativně je možno zabudovat jinou výzbroj dle specifikace odběratele. Je vyroben z armovaného betonu. Povrchová úprava je provedena speciální omítkou, nebo nástřikovou fasádní hmotou v barevném provedení dle požadavku odběratele. Základní provedení je v barvě bílé. Betonová konstrukce je navržena tak, aby odpovídala manipulaci ve svislé i vodorovné poloze.

## **C POUŽITÍ PILÍŘE:**

Pilíře se používají na volných prostranstvích, kde není možno zabudovat skříň do zdiva objektu nebo do zděného oplocení. Rovněž v případech, kde statická pevnost zdiva je nedostatečná (vlhké zdivo a podobně). Velikost a typ pilíře určí projektant při zpracování dokumentace stavby. Je rovněž možno tyto dodávat bez zabudované elektrické výzbroje a použít pro rozvaděče veřejného osvětlení, případně dalších specifických rozvodů.

## **D SKLADBA VÝROBKU - JEDNOTLIVÉ PRVKY:**

- monolitický pilíř se zabudovanou elektro výzbrojí a dvířky
- základové patky (1 až 4 ks)
- krycí deska (dle velikosti pilíře jednodílná nebo vícedílná)
- krycí lišta (u některých typů se nepoužívá)
- upevňovací materiál zákrytové desky
- tyče pro připevnění patek
- stříška z pozinkovaného plechu, případně betonová
- vruty s povrchovou úpravou pro připevnění stříšky

## **E SKLADOVÁNÍ PILÍŘŮ:**

Pilíře jsou skladovány do doby dosažení konečné pevnosti betonu ve výrobním závodě. Na meziskládce odběratele doporučujeme skladovat ve svislé poloze, osazeny do základových patek spojených s pilířem. Zákrytová deska je osazena v pilíři. Skládka musí mít zpevněnou, nejlépe betonovou popřípadě asfaltovou plochu. Na staveništi před vlastním osazením se skladují rovněž ve svislé poloze a musí být zajištěny proti pádu (plocha na staveništi nemá vždy potřebnou únosnost). Pokud je skladovací prostor zastřešen, lze pilíře skladovat i ve vodorovné poloze, je však nutno dbát na to, aby nedošlo k jejich poškození nebo znečištění. **Při skladování se nesmí připustit zatékání vody do skříně, ani do těch částí pilíře, kde by vysoká vlhkost měla za následek korozi výzbroje pilíře!!!**

## **F DOPRAVA A MANIPULACE S VÝROBKEM:**

S pilířem je možno manipulovat jak ve svislé tak i vodorovné poloze. Pro manipulaci ve svislé poloze se používají dvě závěsná oka umístěná v horní části pilíře (u pilířů řady SR 322 – 522 je potřeba použít oko našroubované do zalité matice) do nichž zaklesneme lano s háčky. Manipulaci ve vodorovné poloze provádíme pomocí třech lan s háčky (třetí háček zaklesneme do závěsného oka v dolní části pilíře, pak je potřeba podložit lana na horní části pilíře prokladem, aby nedošlo k poškození výrobku – viz.obr. níže), případně pomocí vysokozdvizného vozíku (na vidlici). Při tomto druhu manipulace je nutno mezi vidlice a pilíř vložit měkký proklad (nejlépe gumu, případně vlnitou lepenku a podobně), aby nedošlo k poškození nástřiku. Přeprava pilíře se provádí ve vodorovné poloze (množství dle dopravního prostředku) bez základových patek, které se přepravují odděleně. Mezi jednotlivé vrstvy pilířů se vkládají proklady, z nichž jeden vždy na část pilíře, která bude osazena u terénu, druhý proklad musí být uložen tak, aby nedošlo k poškození fasádního nástřiku.

## ZAVĚŠENÍ

na jeřábu

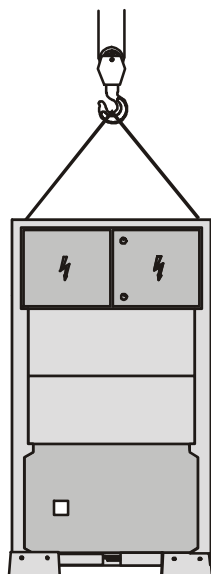

na vidlici vysokozdvížeňového vozíku

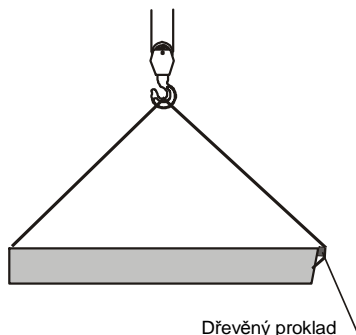
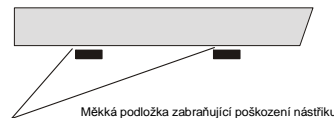

## PŘEPRAVA

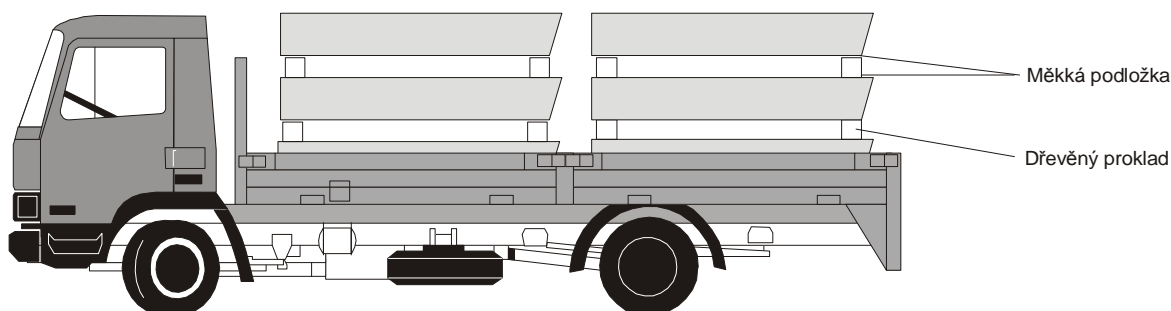

## **G MONTÁŽ PILÍŘE:**

Jestliže je pilíř uložen ve vodorovné poloze (na dopravním prostředku), musíme ho nejdříve postavit. Za oka ve střeše pilíře zachytíme háčky, lana jdoucí přes hranu pilíře podložíme dřevěným prokladem tak, aby nedošlo k jejímu poškození, a opatrně pilíř zvedneme. Na zem mimo výkop položíme obě patky, pilíř zavěšený na jeřábu do nich usadíme a patky s pilířem spojíme pomocí kovových tyčí (jsou součástí dodávky). Takto sestavený pilíř osadíme do předem připraveného výkopu na urovnaný terén. Pokud základová spára neodpovídá únosnosti, je potřeba výkop prohloubit a provést stabilizační vrstvu ze štěrkopísku (únosnost základové spáry 15 N/cm<sup>2</sup> - při zatížení stopou montéra se noha nemá bořit). Po osazení a vyrovnání pilíř vhodným způsobem zajistíme proti náhodnému pádu. Nyní demontujeme krycí plech a zákrytové desky, čímž se uvolní čelní strana pilíře a je tak umožněna pohodlná montáž kabelů. Po ukončení montáže provedeme zapískování kabelů a zasypání pilíře zeminou do výše spodního okraje spodní krycí desky. Zeminu dle potřeby zhutníme. Nyní osadíme spodní krycí desku a připevníme ji na zabudované držáky. Okolí pilíře dorovnáme zeminou do potřebné výše. Vnitřek pilíře vyplníme pískem na úroveň okolního terénu. Nakonec se opět horní krycí deska zaklopí a upevní, horní spára se opatří krycí lištou. (U pilířů typu SR 302 – 502 nyní vyšroubujeme vrut, umístěný na vrchní hraně horní krycí desky až ke spodnímu okraji rámu tak, aby bylo zamezeno průhybu spodní části rámu a tím možnosti otevření dveří skříně bez kličky. Odstraníme podpěry zajišťující pilíř proti pádu a namontujeme stříšku (špičku vrutů je dobré namočit do vazelíny nebo oleje - jdou lépe zašroubovat). Nakonec dokončíme okolní terénní úpravy - asfalt, beton, dlažba....



## Technicko - dodavatelské podmínky a montážní podmínky prefabrikovaných rozvodných pilířů SLOUPÁRNA Majdalena s.r.o.

U správně osazeného pilíře nevzniká mezi spodní krycí deskou a upraveným terénem žádná mezera. Deska je cca 5cm pod úrovní terénu.

Při montáži použijeme vhodnou mechanizaci - hydraulická ruka, autojeřáb. Ukládání pilířů pomocí výložníku rypadla je nepřijatelné!!

Při skladování, dopravě a montáži musí být dodrženy veškeré bezpečnostní předpisy.

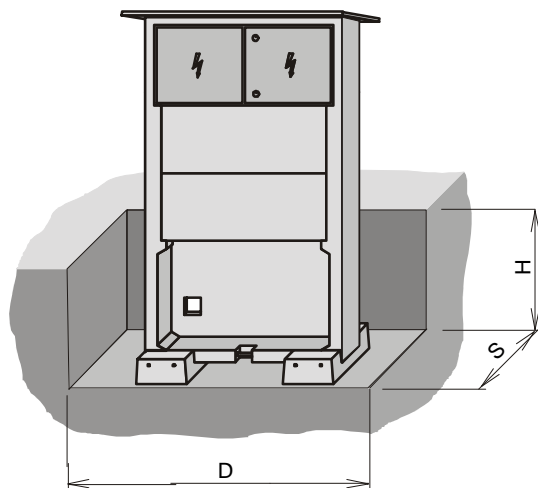

### Rozměry výkopu:

- H** hloubka založení včetně patek uvedena v tabulce u jednotlivých typů pilířů  
U pilíře bez patek minus 7 cm
- S** 70 cm u pilíře se základovými patkami  
B +10 cm u pilíře bez základových patek
- D** A + 10 cm

## H ÚDRŽBA PILÍŘE:

Veškeré kovové části pilíře je potřeba pravidelně kontrolovat a podle potřeby včas ošetřit vhodným nátěrem.

SLOUPÁRNA Majdalena s.r.o.  
Majdalena 141  
378 03 Majdalena

Tel.: 384 703 110  
E-mail: [info@slouparna.cz](mailto:info@slouparna.cz)  
Web: [www.slouparna.cz](http://www.slouparna.cz)

Rok vydání 2014